

POSTES D'ACCOSTAGE DES CATAMARANS ASSURANT LA LIAISON MARITIME ENTRE PORT FROMENTINE ET PORT JOINVILLE

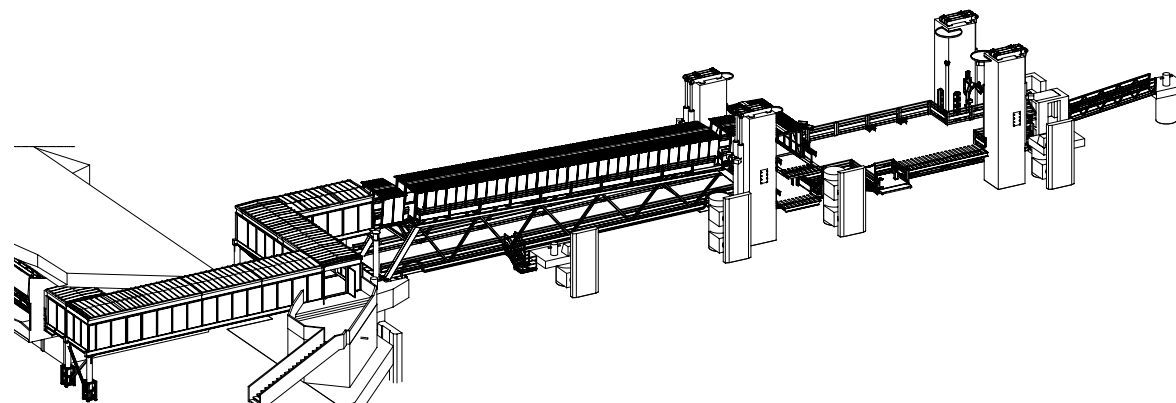

Caractéristiques du poste d'accostage de Fromentine :

- Plateforme mobile horizontale de 20,2 m x 8,6 m ; masse 40 tonnes
- Manœuvre de la plateforme par 8 vérins hydrauliques sur une course de 4,2 m
- Passerelle véhicules de 24,0 m x 3,0 m ; masse 24 tonnes
- Passerelle piétonne couverte

Caractéristiques du poste d'accostage de Port-Joinville :

- Plateforme mobile horizontale de 20,2 m x 8,6 m ; masse 40 tonnes
- Manœuvre de la plateforme par 8 vérins hydrauliques sur une course de 5 m
- Passerelle véhicules de 28,0 m x 3,0 m ; masse 28 tonnes
- Passerelle piétonne couverte

SPRETEC a réalisé une étude de définition des postes d'accostage des catamarans assurant la liaison maritime entre PORT FROMENTINE et PORT JOINVILLE, et en a ensuite assuré la maîtrise d'œuvre pour le Conseil Général de Vendée.

Mission réalisées : Etude de définition, PRO, ACT, VISA et DET partielle.